

muuli

K O V A S S A V E D O S S A

2011



Muuli-venetrailerit / båttrailrar





Juncar Oy on yli 35 vuoden kokemuksellaan Suomen suurin autoperävaunujen valmistaja sekä ensimmäinen alalla toimiva yritys, jolla on sertifioidut ISO 9001 ja ISO 14001 -laatu ja ympäristöjärjestelmät. Juncar Oy:n valmistamat autoperävaunut ja venetrailerit ovat laatutyötä pienintäkin yksityiskohtaa myöten ja ne syntyvät nykyaikaisimman teknologian sekä rautaisen ammattitaidon tuloksena. Juncar Oy myöntää valmistamilleen autoperävaunujen ja venetrailereiden kuumasinkityille runko-osille 20 vuoden puhkiruostumattomuustakuun.

Suomalaisen Työn Liitto on myöntänyt Juncar Oy:lle Avainlippu-tunnuksen merkkinä suomalaisesta työstä ja osaamisesta.

Kotimainen Muuli-traileriperhe kattaa kaikki kuljetustarpeet kevyimmästä veneluokasta aina lähes kolmetuhatta kilon ja liki kahdeksan metrisen veneen kuljettamiseen saakka. Tekniset ominaisuudet vastaavat vaativankin veneilijän tarpeisiin. Mallistosta löytyy viisi jarrutonta perusmallia (V600P, V600PS, V700P, V750LP-2 ja V750A) sekä viisi järeää jarrullista traileria (V1000A, V1350A, V1500KJ, V2500TJ ja 3500TJ). Lisäksi Muuli F55JET on suunniteltu erityisesti vesijetin kuljetukseen.

OHJEITA PERÄVAUNUN KÄYTTÄJÄLLE

Muuli-perävaunut ovat tyyppihyväksytyjä sekä hyväksytyjä ristiin-kytkentään. Muuli-perävaunun ostajan ei siis tarvitse viedä vaunua katsastukseen rekisteröinnin yhteydessä. Jarrullinen perävaunu on aina katsastuksen alainen laite, jonka katsastuksesta perävaunun omistajan on itse huolehdittava. Jarrullinen perävaunu on katsastusvapaa rekisteröinnistä seuraavan vuoden, jonka jälkeen omistajan on huolehdittava katsastuksesta kahden vuoden välein.

Juncar Oy:n valmistamien vaunujen ja trailereiden rekisteröintiä varten tarvitaan:

1. Ennakoilmoitustodistus ja rekisterikilpi myyjältä
2. Liikennevakuutus ja rekisteriote katsastusasemalta tai vakuutusyhtiöltä. Myös useimmat kauppiat myyvät liikennevakuutuksia.

Eräitä määräyksiä:

1. Henkilö- ja pakettiauton perävaunu saa olla auton leveydestä riippumatta enintään 260 cm leveä. Auto on varustettava peileillä, joista on esteetön näkyvyys taakse.
2. Perävaunun kokonaisuudessa saa olla auton valmistajan ilmoittaman suuruinen. Jarruttoman perävaunun kokonaisuudessa ei saa kuitenkaan olla enempää kuin puolet auton omasta massasta. Max. 750 kg.
3. Perävaunua vedettäessä on yhdistelmän suurin sallittu nopeus 80 km/h kaikilla teillä, ellei liikennemerkein ole määrätty tätä alhaisempaa nopeutta.
4. Jarrullisessa perävaunussa on oltava nastarenkaat, kun vetoautossa on nastarenkaat. Samoin nastattomien renkaiden osalla. Tämä ei koske jarruttomia perävaunuja.

Kytkeä koskevat määräykset on aina syytä tarkastaa auton rekisteriotteesta.

Muista sitoa kuorma huolellisesti ja tarkista aisapaino.

Tarkemmat tiedot: www.trafi.fi

Juncar Oy är den största släpvnstillverkaren i Finland med drygt 35 års erfarenhet samt det första företaget i branschen med en kvalitet med ISO 9001 och ISO 14001 certifikat och med miljösystem. Juncar Oy:s bilsläpvnar och båttrailers är av hög kvalitet in i minsta detalj. De produceras med hjälp av den modernaste tekniken och en järnhård yrkeskunnighet. Juncar Oy beviljar 20 års garanti mot genomrostning för bolagets varmförzinkade ramdelar för bilsläpvnar och båttrailers.

Förbundet för Finländskt arbete har beviljat Juncar Oy Nyckelflagga samfundsmärket för det Finländska arbete och kunskaper.

Den finländska trailerfamiljen Muuli täcker alla transportbehov, från den lättaste båtclassen till åtta meter långa båtar som väger nästan tretusen kilo. Vi har ytterligare förbättrat de tekniska egenskaperna för att motsvara också de mest krävande båtforarnas behov. Fem basmodeller utan broms (V600P, V600PS, V700P, V750LP-2 och V750A) och fem rejäla trailrar med broms (V1000A, V1350A, V1500KJ, V2500TJ och V3500TJ). Som tillägg är Muuli F55JET konstruerad speciellt för transport av vattenskotrar.

INSTRUKTIONER FÖR ANVÄNDAREN

Muuli släpvnar är typgodkända och godkända för korskoppling. Köparen av en Muuli släpvn behöver alltså inte föra vagnen till besiktning i samband med registreringen. En släpvn med broms skall alltid besiktigas, och ägaren av släpvn skall själv ta hand om besiktningen. En släpvn med broms behöver inte besiktigas under det första året efter registreringen. Därefter bör ägaren sköta om besiktningen med två års mellanrum.

För registrering av vagnar och trailers tillverkade av Juncar Oy behövs följande:

1. Förhandsanmälningsintyg och registerplåt av säljaren
2. Trafikförsäkring och registerutdrag från besiktningstation eller försäkringsbolag. Även de flesta köpmännen säljer trafikförsäkringar.

Bestämmelser:

1. En släpvn till en person- eller paketbil får vara högst 260 cm bred oberoende av bilens bredd. Bilen skall förses med speglar så att chauffören har obehindrad sikt bakåt.
2. Släpvnens totalmassa får vara av den storlek som biltillverkaren anger. Totalmassan på en släpvn utan broms får dock inte vara mer än hälften av bilens egen massa. Max. 750 kg.
3. Då en släpvn dras är den största tillåtna hastigheten för kombinationen 80 km/h på alla vägar, om inte en lägre hastighet bestämts med vägmärken.
4. En släpvn med broms måste ha dubbdäck då bilen har dubbdäck och dubbria däck då bilen har dubbria däck. Detta gäller inte släpvn utan broms.

Bestämmelser om koppling bör alltid kontrolleras ur bilens registerutdrag.

Kom ihåg att surra lasten omsorgsfullt och kontrollera vikten på dragstången.

Närmare info: www.trafi.fi



Vakiona karhennettu rungon kulkutaso malleissa 750A-3500. Se helpottaa veneen vesille las-
kua ja nostoa pahimmissakin olosuhteissa.

Ruggad landgång som standard för ramen i modeller 750A-3500. Denna egenskap underlättar sjösättning och upptagning av båten även i de sämsta förhållanden.



Peräkippi helpottaa kuormaus-
ta. Kippiakselissa etäisyyden säätö, perän ylitys säädettävissä (700-3500).

Aktertipp underlättar lastning. Tippaxel med avståndsreglering, reglerbar övergång vid baksidan (700-3500).



Nokkapyörä vakiona malleissa 700-3500.

Noshjul som standardutrustning i modellerna 700-3500.

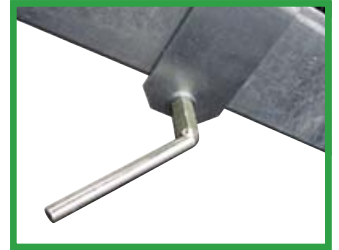

Kahvallisten mutterien ansiosta säädöt tapahtuvat kätevästi ja nopeasti ilman työkaluja.

På grund av muttrarna med handtag sker justeringen snabbt och behändigt utan verktyg.



Lisävarusteena karhennettu vetoisan kulkutaso 600, 700, 750LP, 1500.

Ruggad landgång för dragstång som tilläggsutrustning 600, 700, 750LP, 1500.



Sähkövinssi helpottaa veneen käsittelyä. Lisävarusteena malleissa 750-3500.

Elvinschen gör det lättare att handskas med båten. Finns som extra tillbehör i modellerna 750-3500.



Kaikissa malleissa joustavat, umpikumiset sivutukipyörät. Kovamuoviset kölrullat 750-3500. Takimmaisen kölrullan rasvanippavoitelu 1500-3500.

Alla modeller har elastiska sidostödshjul i helgummi. 750-3500 har kölrullar i hårt gummi. Smörjnippel smörjning i bakersta kölrulle 1500-3500.



Adapterit 13/7 napainen auto/perävaunu EAN: 8022965056009 7/13 napainen auto/perävaunu EAN: 8022965056047

Adapter 13/7 kontakter bil/trailer 7/13 kontakter bil/trailer



Sidontaliinapakkaus erityisesti veneille

Kiristin ei vahingoita veneen kylkeä, sillä koukku on suoraliitoksella kiinni kiristimessä. Valkoinen liina on valmistettu polyesterista, eikä jätä jälkiä veneen kylkeen. Pakkaus sisältää: 4 kpl liinoja (2 kpl pit. 1,7 m ja 2 kpl pit. 3 m) ja 4 kpl kiristimiä koukulla. Kiristintä koukulla on saatavana myös erillisenä. EAN: 6436325641859 Sidontaliinapakkaus 6436325641866 Kuormansidontaliinan kiristin

En förpackning spännlina avsedd speciellt för båtar

Spännanordningen skadar inte båtens sidor eftersom kroken är fastsatt direkt i spännanordningen. Bandet är vitt och tillverkat av polyester, och lämnar därför inga märken på båtens sidor. Förpackningen innehåller 4 st spännlina, (2 st 1,7 m långa och 2 st 3 m långa) och 4 st spännanordningar med krok. Spännanordningen med krok säljs också separat.



Muut lisävarusteet

Nokkapyörä

Kipin kaasujouset

Vetokytken lukko Tylock EAN: 7392839574047

Vetokytken lukko lisää turvallisuutta vaunua säilytettäessä.

Tällä lukolla perävaunu voidaan lukita vetoautoon myös ajon aikana.

Varoituslippu 30 x 30 cm EAN: 6436320090669

Övriga tilläggsutrustningar

Noshjul

Gasfjädring för tipp

Tylock lås för dragkoppling

Låset för dragkopplingen ökar säkerheten då vagnen ställs i förvar. Med detta lås kan släpvagnen låsas fast i bilen även under körningen.

Varningsflagga 30 x 30 cm



F55JET

Muuli F55JET on erityisesti vesijettien kuljetukseen suunniteltu traileri. Huopamatolla päällystetyt sivutukipalkit eivät naarmuta pohjaa. Kölirulla helpottaa jetin nostoa matalassa vedessä.

Muuli F55JET trailer är speciellt konstruerad för transport av vattenskotrar. Filt belagda sidobalkarna skrämar ej botten. Bogrullen underlättar lyftning i grunt vatten.

kantavuus – **420 kg** – bärförmåga
jetin/veneen pituus max n. – **3,6 m** – max. längd på vattenskotern/båten ca

V600P

Muuli V600P on kevyt perustraileri pienemmille veneille. Helppokäyttöinen myös niille, jotka laskevat ja nostavat venettään harvemmin. Lokasuojat toimivat nousutasoina.

Muuli V600P är en lätt standardtrailer för mindre båtar. Lättandvänd också för dem som sjösätter och lyfter up båten mera sällan. Stänksärmarna fungerar som uppstigningsplan.



kantavuus – **480 kg** – bärförmåga
veneen pituus max n. – **5 m** – för båtlängder upp till ca

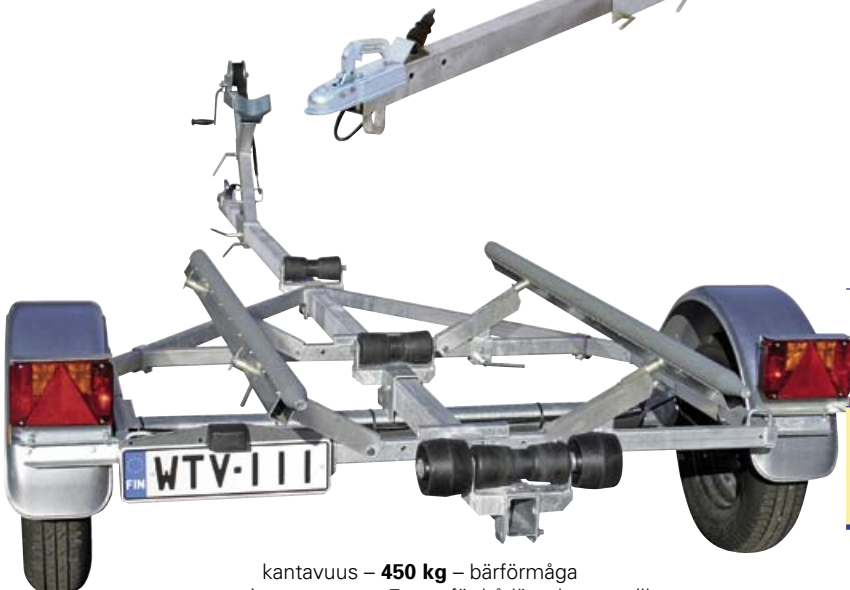

V600PS

Sivutukipalkeilla varustettu traileri erityisesti tasapohjaisille ja soutuveneille. Kovamuoviset sivutukipalkit ovat käytössä kestävätkä ja niillä on erinomaiset liukuo- minaisuudet.

Trailer försett med sidobalkar konstruerad speciellt för flatbottnade och roddbåtar. Sidobalkar i hård plast är hållbara i användning och har utmärkta glidegen- skaper.

kantavuus – **450 kg** – bärförmåga
veneen pituus max n. – **5 m** – för båtlängder upp till ca

V700P

Muuli V700P on ketterä ja kestävä perustraileri, jonka kantavuus riittää vaativallekin. Kestävä ja kevytkäyttöinen vinssi. Tukeva rakenne on kuuma-sinkittyä teräsputkea, säädettävä kippirakenne.

Muuli V700P är en smidig och hållbar bastrailer, vars lastkapacitet är tillräcklig även för krävande behov. Hållbar och lättbrukbar vinsch. En stadig struktur av varmförzinkat stålrör, justerbar tippkonstruktion.

kantavuus – **570 kg** – bärförmåga
veneën pituus max n. – **5,1 m** – för båtlängder upp till ca

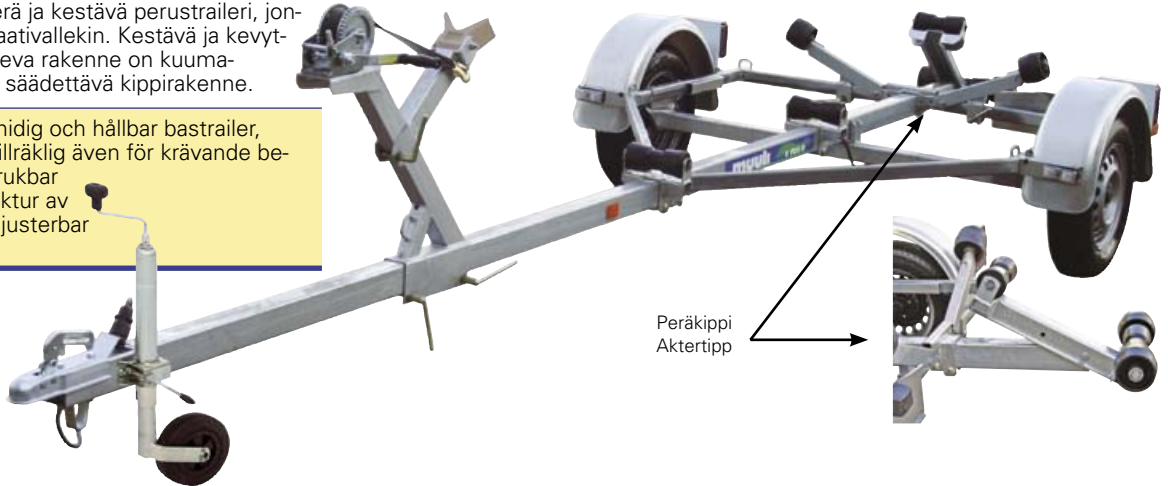

Peräkippi
Aktertipp

V750LP-2

Muuli V750LP-2 on tukeva, perinteisellä runkorakenteella varustettu traileri. Erityisesti veneilijöille, jotka nostavat venettään useasti. Leveä vaunu, joka kulkee lehtijousien ansiosta vakaasti.

Muuli V750LP är en stadig trailer för båtförare som ofta tar upp sin båt. Stadig konstruktion av varmförzinkade stålrör. En bred vagn som tack vare blad-fjädringen går stadigt också under långa färder.

kantavuus – **585 kg** – bärförmåga
veneën pituus max n. – **5,6 m** – för båtlängder upp till ca

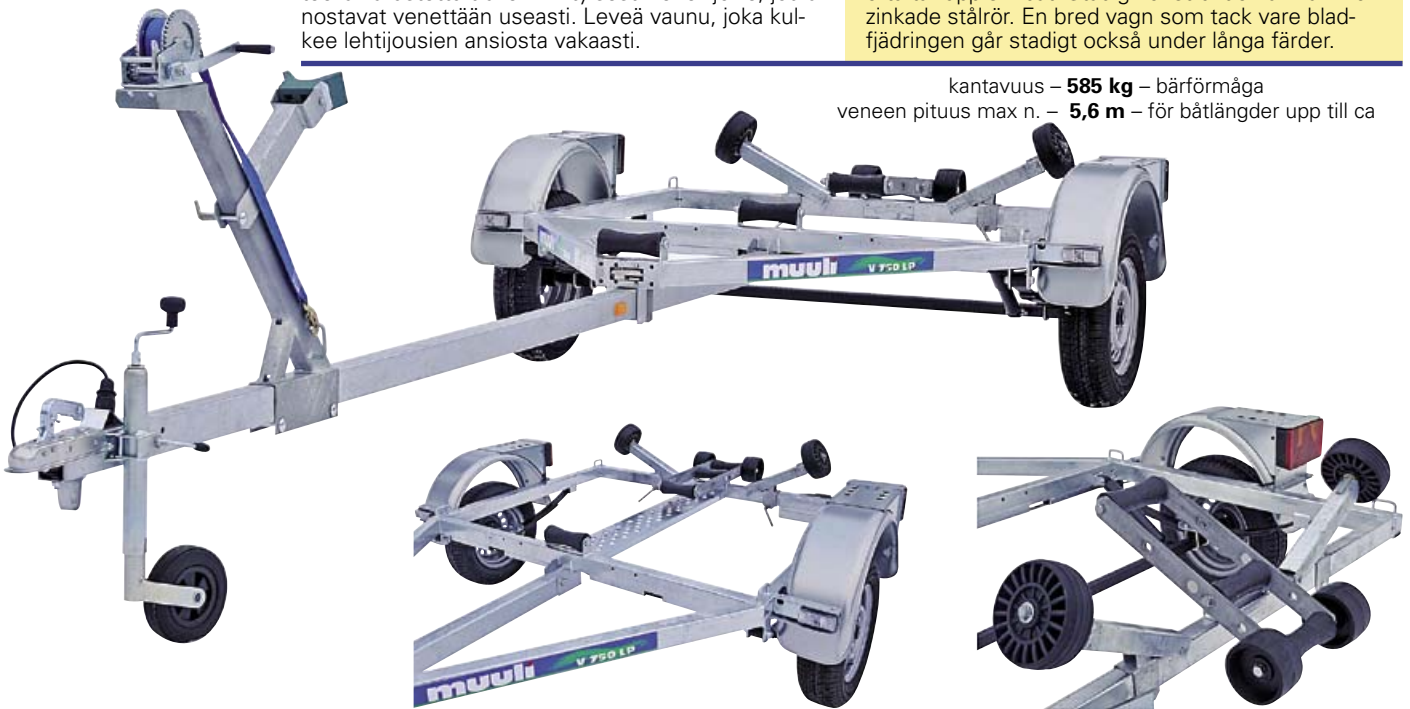

Kulkutaso lisävarusteena Gångplan som tillbehör

Peräkippi Aktertipp

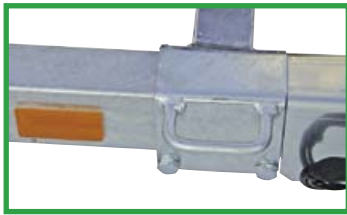

Muulit V750A, V1000A ja V1350A ovat trailereiden parasta A-luokkaa. A-mallit ovat vakaita vedettäviä ja rungoltaan jäykkiä. Matalan rakenteen vuoksi helppo lastata. Kippirakenteen perän ylitys säädettävissä kahteen pituuteen. Sivutukipyörät (halk. 195 mm) säädettävissä veneen pohjan muodon mukaan.

Lisävarusteena kulkutaso eteen sekä siirrettävät sidontalenkit rungon etuosaan. Sivutukipyörät vaihdettavissa halk. 150 mm tai 250 mm.

Muuli V750A, V1000A och V1350A är av bästa A-klass trailers. A-modellerna är stabila att boxera samt har en styv ram. Lätt att lasta på grund av sin låga konstruktion. Tippkonstruktionens bak-övergång justerbar i två längder. Sido stödhjul (dia 195 mm) inställbara enligt båtens botten form.

Tilläggnrustning: gångplan fram samt flyttbara fäst öglor i ramens framdel. Utbytbara sido stödhjul 150 mm eller 250 mm dia.



Pikaliittimellä varustetut takavalot on helppo tarvittaessa irroittaa.

Baklyktor med snabbkoppling är lätt att lösgöra vid behov.

V750A

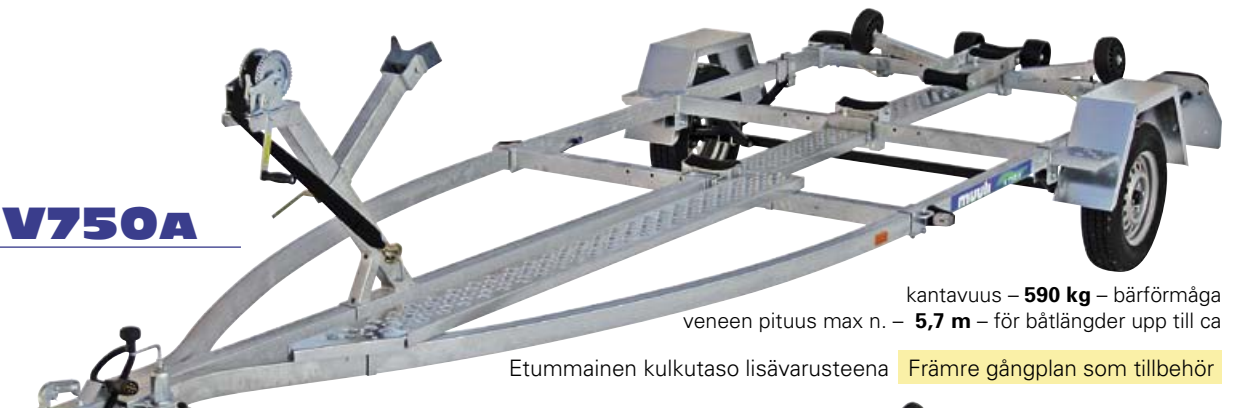

kantavuus – **590 kg** – bärförmåga
venenen pituus max n. – **5,7 m** – för båtlängder upp till ca

Etummainen kulkutaso lisävarusteena **Främre gångplan som tillbehör**

V1000A



kantavuus – **800 kg** – bärförmåga
venenen pituus max n. – **6,1 m** – för båtlängder upp till ca

V1350A



kantavuus n. – **1100 kg** – bärförmåga
venenen pituus max n. – **6,9 m** – för båtlängder upp till ca

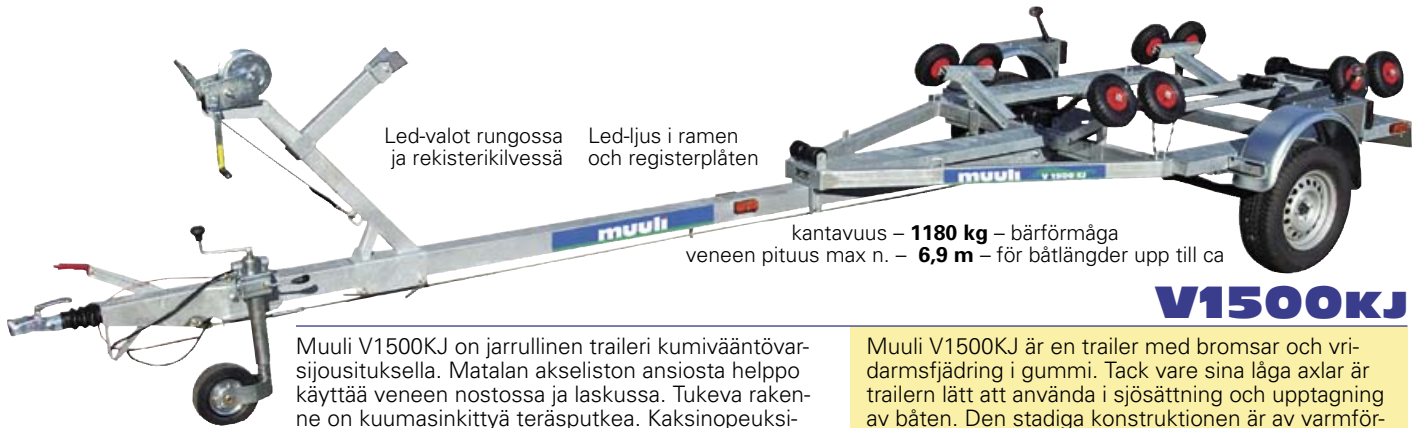

Led-valot rungossa ja rekisterikilvessä Led-ljus i ramen och registerplåten

kantavuus – **1180 kg** – bärförmåga
veneën pituus max n. – **6,9 m** – för båtlängder upp till ca

V1500KJ

Muuli V1500KJ on jarrullinen traileri kumivääntövar-sijousituksella. Matalan akseliston ansiosta helppo käyttää veneen nostossa ja laskussa. Tukeva rakenne on kuumasinkittyä teräsputkea. Kaksinopeuksinen vinssi vakiona

Muuli V1500KJ är en trailer med bromsar och vridarmsfjädring i gummi. Tack vare sina låga axlar är trailern lätt att använda i sjösättning och upptagning av båten. Den stadiga konstruktionen är av varmförzinkat stålrör. Tvåväxlad vinsch som standardutrustning.

V2500KJ

Muuli V2500TJ on vankka venetraileri isommille veneille. Tämä jarrullinen, erittäin matalalla teliakselistolla varustettu traileri kuljettaa vakaasti raskaankin veneen. Erittäin tukeva, kotimainen rakenne kuumasinkittyä teräsputkea. Kaksinopeuksinen vinssi vakiona.

Muuli V2500TJ är en stadig båttrailer för större båtar. Denna trailer med bromsar och mycket låg tandem-axel transporterar också en tung båt stabilt. Mycket stadig, finländsk konstruktion av varmförzinkade stålrör. Tvåväxlad vinsch är standard.



kantavuus – **1930 kg** – bärförmåga
veneën pituus max. n. – **7,2 m** – max. båtlängd ca

Led-valot rungossa ja rekisterikilvessä Led-ljus i ramen och registerplåten

V3500TJ

Muuli V3500TJ on mallistomme järein venetraileri suurille veneille. Erittäin matalan jarrullisen teliakseliston ansiosta vaivaton lastata ja purkaa. Käyttöä helpottaa vahva kitkajarrulla varustettu vinssi sekä veneen ulosvetovinssausvarustus. Kippirakenne kolmella pituussäädöllä. Kaikki valot, paitsi ylimmät ääri-valot, ovat pitkäikäisiä ja täysin vesitiiviitä led-valoja.

Muuli V3500TJ är vår kraftigaste båttrailermodell för stora båtar. Trailern är behändig att lasta och lasta av tack vare mycket låg tandemaxel med bromsar. En kraftig vinsch med friktionsbroms för att vinscha ut båten gör trailern lättanvänd. Tippkonstruktionen har tre olika längdmöjligheter. Samtliga lyktor, utom övre markeringslyktorna, är led-ljus, de är långvariga och helt vattentäta.

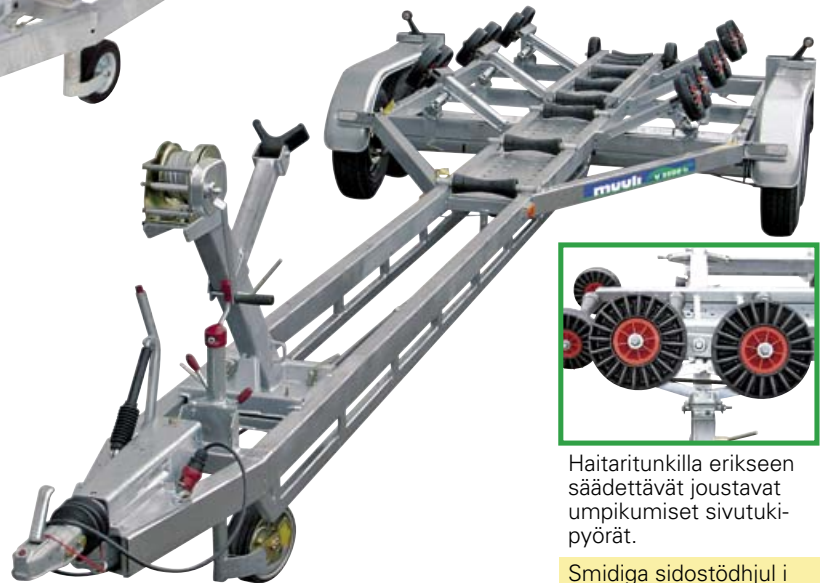

kantavuus – **2760 kg** – bärförmåga
veneën pituus max. n. – **7,7 m** – max. båtlängd ca

Haitaritunkilla erikseen säädettävät joustavat umpikumiset sivutuki-pyörät.

Smidiga sidostödhjul i helgummi som kan justeras separat med saxdomkraft.

**Muuli-venetrailereiden tekniset tiedot 2011:
Tekniska uppgifter om Muuli båttrailers 2011:**

| | F55JET | V600P/PS | V700P | V750LP-2 | V750A | V1000A | V1350A | V1500KJ | V2500TJ | V3500TJ | | |
|----------------------------------|-------------------------------------|---|-------------------------------------|--|--|--|-------------------------------------|---|--|---|-----------------------------------|-----|
| Kantavuus kg | 420 | 480 / 450 | 570 | 585 | 590 | 800 | 1100 | 1180 | 1930 | 2760 | Bärförmåga kg | |
| Omamassa kg | 130 | 120 / 150 | 130 | 165 | 160 | 200 | 250 | 320 | 570 | 740 | Egenmassa kg | |
| Kok.massa kg | 550 | 600 | 700 | 750 | 750 | 1000 | 1350 | 1500 | 2500 | 3500 | Totalmassa kg | |
| Pituus cm | 406 | 505 | 520 | 570 | 576 | 636 | 700 | 696 | 795 | 900 | Längd cm | |
| Leveys cm | 197 | 197 | 197 | 207 | 210 | 210 | 232 | 232 | 247 | 255 | Bredd cm | |
| Max. veneen pituus cm | n./ca 360 | n./ca 500 | n./ca 510 | n./ca 560 | n./ca 570 | n./ca 610 | n./ca 690 | n./ca 690 | n./ca 720 | n./ca 770 | Max. båt-längd cm | |
| Runko | | | | kuumasinkitty putkirunko / varmförzinkad rörstomme | | | | | | | | Ram |
| Kippi | - | - | on / ja | on / ja | on / ja | on / ja | on / ja | on / ja | on / ja | on / ja | Tipp | |
| Rungon kulkutaso | - | - | - | - | vakiona takana std bak | vakiona takana std bak | vakiona takana std bak | on / ja | on / ja | on / ja | Landgång för stomme | |
| Vinssi+liina | on / ja | on / ja | on / ja | on / ja | on / ja | on / ja | | on (kaksinop.) / ja (tvävxlad) | on (kaksinop.) / ja (tvävxlad) | on (kitkajarru), ulospurkausvinssi/ ja (friktionsbroms), sjösättningsvinsch | Vinsch+liina | |
| Jousitus | kumivääntö- varsi / vridarm i gummi | kumivääntö- varsi / vridarm i gummi | kumivääntö- varsi / vridarm i gummi | lehtijousi+ iskunvaim. / bladfyäder+ stötdämp. | lehtijousi+ iskunvaim. / bladfyäder+ stötdämp. | lehtijousi+ iskunvaim. / bladfyäder+ stötdämp. | kumivääntö- varsi / vridarm i gummi | kumivääntö- varsi, teli / vridarm i gummi | kumivääntö- varsi, teli / vridarm i gummi, spindel | kumivääntö- varsi, teli / vridarm i gummi, spindel | Fjädring | |
| Rengaskoko | 13" | 13" | 13" | 13" | 13" | 13" | 14" | 14" | 14" | 14" | Däckstorlek | |
| Sivutuet kpl | 2 palkki / balk | V600P: 2 umpikumi / mass. gummi V600PS: 2 palkki / balk | 2 umpikumi / mass. gummi | 2 umpikumi / mass. gummi | 2 umpikumi / mass. gummi | 4 umpikumi / mass. gummi | 4 umpikumi / mass. gummi | 6 umpikumi / mass. gummi | 12 umpikumi / mass. gummi | 12 umpikumi / mass. gummi | Sidostöd, st. | |
| Köilirullat kpl | 1 | 3 | 4 | 5 muovi / plast | 5 muovi / plast | 5 muovi / plast | 5 muovi / plast | 5 muovi / plast | 8 muovi / plast | 9 muovi / plast | Kölrullar, st. | |
| Nokkapyörä | on / ja | - | on / ja | on / ja | on / ja | on / ja | on / ja | on / ja | on / ja | on / ja | Noshjul | |
| Jarrut | - | - | - | - | - | on / ja | on / ja | on / ja | on / ja | on / ja | Bromsar | |
| EAN | 6436325578476 | P: 6436326674375 PS: 6436326674382 | 6436320091130 | 6436340869733 | 6436330545104 | 6436330545111 | 6436330545128 | 6436399837226 | 6436319283805 | 6436325578483 | EAN | |
| LISÄ- VARUSTEET | F55JET | V600P/PS | V700P | V750LP-2 | V750A | V1000A | V1350A | V1500KJ | V2500TJ | V3500TJ | TILLÄGGSUT- RUSTNINGAR | |
| Vetoaisan kulkutaso | - | x | x | x | - | - | - | x | x | x | Landgång för dragstång | |
| Rungon kulkutaso | - | - | - | x | x | x | x | vakiona / standard | vakiona / standard | vakiona / standard | Landgång för stomme | |
| Sivutukipari | - | - | - | x | x | - | - | - | - | - | Sidostödpar | |
| Sivutukipari + välipalkki | - | x | x | - | - | - | - | - | - | - | Sidostödpar + mellanbalk | |
| Sivutukipalkki | vakiona / standard | vakiona V600PS / standard V600PS | x | - | - | - | - | - | - | - | Sidostödbalk | |
| Köilirulla + teline runkoputkeen | - | x | x | - | - | - | - | - | - | - | Kölrulle + ställning till stomrör | |
| Nokkapyörä | - | x | - | - | - | - | - | - | - | - | Noshjul | |
| Sähkövinssi | - | - | - | x | x | x | x | x | x | x | Elvinsch | |
| Ulospurkaus- vinsisarja | - | - | - | - | - | - | - | - | x | - | Sjösättnings- vinsch | |
| LED valosovitin | - | - | - | - | - | - | - | - | - | x | Adapter till LED | |

x = saatavissa lisävarusteena
Oikeudet muutoksiin pidetään.

x = tillgänglig som tilläggsutrustning
Rätt till ändringar förbehålls.

muuli
KOVASSA VEDOSSA

 **KONEKESKO**
www.muuli.fi